

STUDIO 354

CATÁLOGO

Coleção 2026



tempo, território, gesto

este catálogo não apresenta objetos isolados.
ele propõe um percurso.

cada peça nasce do encontro entre matéria industrial e gesto sensível, entre precisão técnica e imperfeição intencional. o aço inox, aqui, não é apenas material é linguagem. reflete o entorno, absorve a luz, muda conforme o tempo e o olhar. inspiradas por paisagens, ciclos e formas essenciais, as criações deste acervo exploram limites: entre o bruto e o refinado, entre o desenho e a escultura, entre função e presença.

são objetos pensados para a arquitetura.
e para permanecer.

mobiliários





aparador orla

R\$ 10.800,00

a borda como expressão

orla investiga o limite. entre sólido e fluido, entre controle e liberdade.

seu recorte irregular evoca paisagens naturais, linhas costeiras e fronteiras em constante transformação. o aço inox, preciso por natureza, é tensionado por um gesto orgânico que humaniza a peça.

um aparador que não se impõe. ele se integra.

dimensões e peso:

c: 1350mm | l: 320mm | a: 700mm
41kg

materiais:

aço inox 304 escovado
chapas de 1.2mm e 3.0mm

categoria:

território

evoca limite, transição, encontro de forças.
“orla é fronteira: entre sólido e fluido, entre objeto e paisagem.”

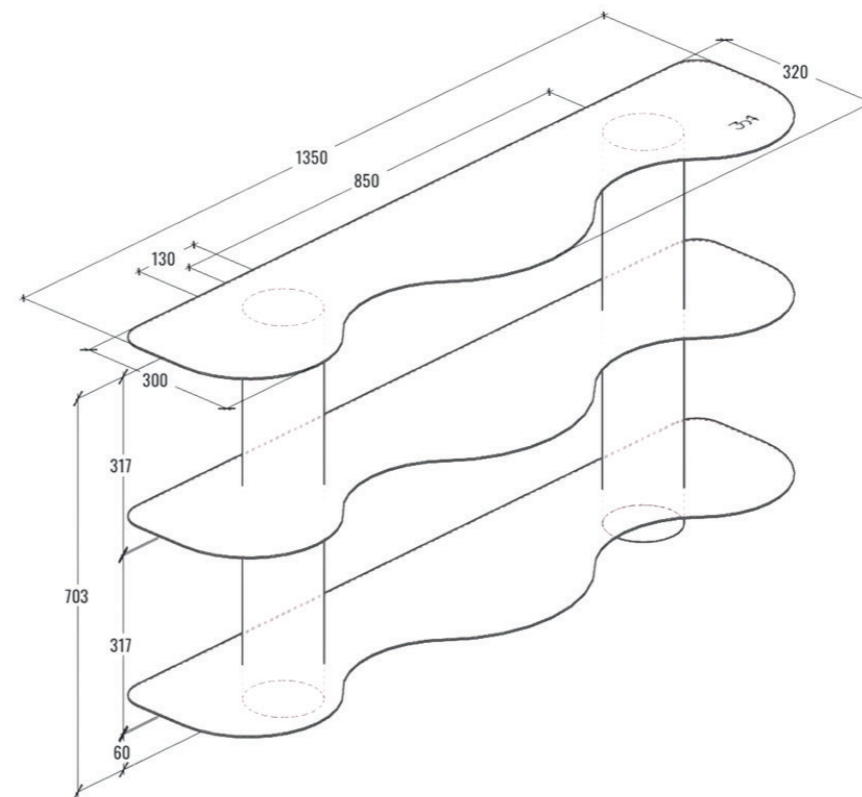



aparador vitrola

R\$ 20.130,00

a música no tempo e na vida

as formas do aparador, precisas e equilibradas, sustentam esse momento. cada apoio, cada dobra, organiza não só os discos, mas a experiência de ouvir. existe uma cadência silenciosa entre objeto, usuário e música.

dentro da coleção tempo, território e gesto, esta peça se ancora no tempo como protagonista: no tempo do uso, no tempo da matéria e no tempo das memórias que ela ajuda a guardar.

dimensões e peso:

c: 1100mm | l: 300mm | a: 800mm
77kg

materiais:

aço inox 304 escovado
chapas de 3.0mm
tubos de 30x30

categoria:

tempo

a música analógica, o ritual de escolher um disco, o gesto de colocá-lo para tocar.
“aqui, o tempo não é pressa, é permanência.
é experiência.”

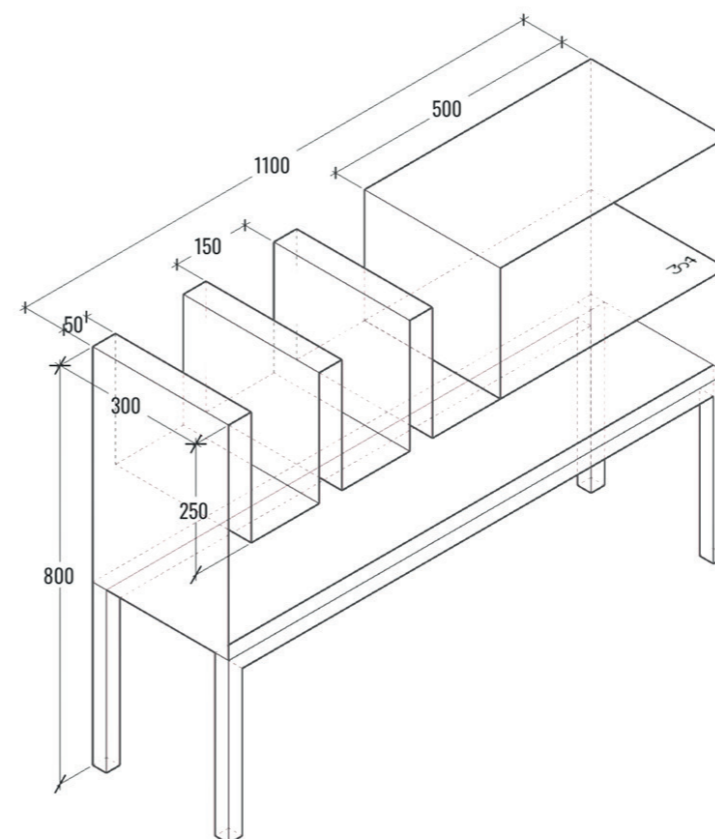



bar retilíneo

R\$ 5.900,00

essência e rigor

retilíneo é a redução ao essencial. linhas precisas, proporções controladas, ausência de excessos.

a peça valoriza o desenho puro e a honestidade construtiva, permitindo que a matéria e a arquitetura conduzam a experiência. seu caráter atemporal dialoga com espaços que pedem silêncio formal e clareza estética.

nada sobra. nada falta.

dimensões e peso:

c: 1200mm | l: 450mm | a: 900mm
20kg

materiais:

aço inox 304 escovado
chapas de 1.5mm
tubos de 30x30

categoria:

tempo

ele é quase um manifesto silencioso.
“retilíneo é a redução ao essencial. nada sobra.
nada falta.”

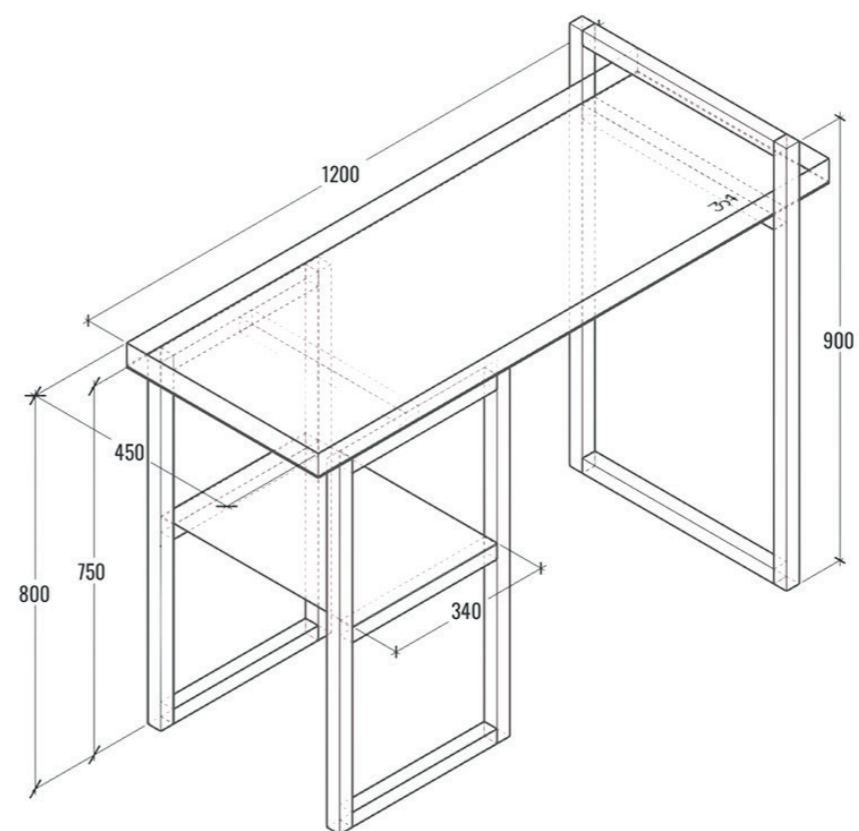



cuba cilindro

R\$ 8.300,00

forma primordial

cilindro nasce da geometria essencial. uma forma contínua, sem início nem fim, onde função e desenho se fundem de maneira natural.

pensada para espaços de pausa e ritual, a cuba valoriza a precisão técnica do aço inox e sua capacidade de se manter íntegro ao longo do tempo.

um objeto simples apenas na aparência. profundo na intenção.

dimensões e peso:

c: 400mm | l: 400mm | a: 900mm
32kg

materiais:

aço inox 304 escovado
chapas de 1.2mm e 2.0mm

categoria:

gesto

forma pura. quase arquetípica.

“cilindro nasce da geometria essencial.
um gesto contínuo, sem início nem fim.”

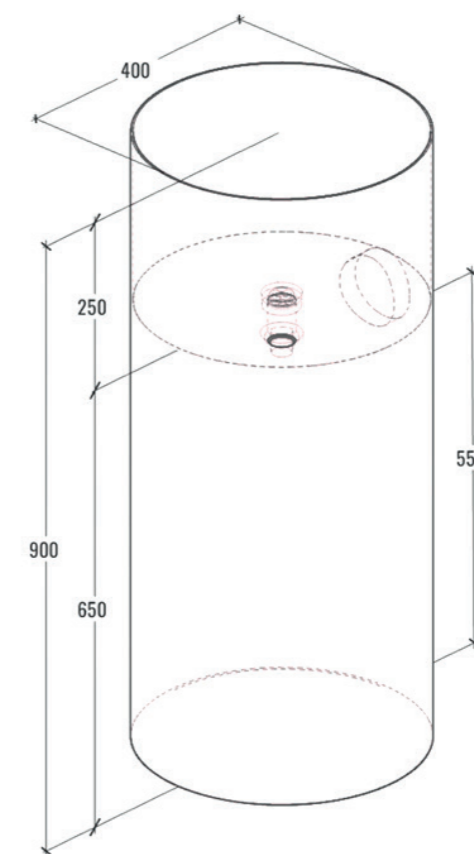



mesa de centro flutuar

R\$ 9.150,00

leveza construída

flutuar é quando a técnica desaparece e sobra a sensação. a peça cria a ilusão de suspensão, desafiando a percepção de peso e estrutura.

o desenho valoriza o vazio, o espaço ao redor, o respiro visual. mais do que apoiar objetos, flutuar organiza o ambiente com delicadeza e precisão.

uma mesa que não ocupa. ela paira.

dimensões e peso:

c: 1100mm | l: 700mm | a: 280mm
35kg

materiais:

aço inox 304 escovado
chapas de 1.5mm

categoria:

gesto

poesia sincera e simplicidade que encanta.
“flutuar é quando a técnica desaparece e sobra a sensação.”

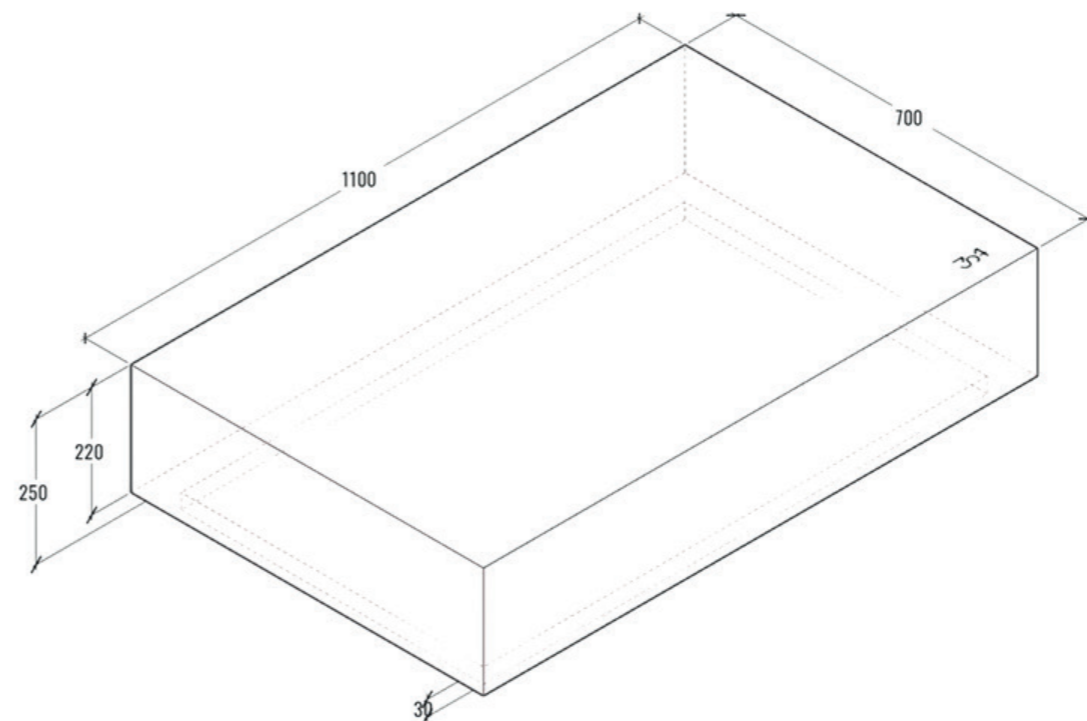



mesa lateral fases

R\$ 7.900,00

o tempo como forma

fases investiga a ideia de transformação contínua. nada é fixo: a luz incide de maneira diferente, o reflexo se altera, a peça se reinventa a cada instante.

sua geometria revela equilíbrio e movimento ao mesmo tempo, criando um objeto que dialoga com o espaço de forma silenciosa, porém constante.

fases não é apenas uma mesa lateral. é um estudo sobre o tempo aplicado à matéria.

dimensões e peso:

c: 450mm | l: 450mm | a: 650mm
30kg

materiais:

aço inox 304 polido
chapas de 1.2mm

categoria:

tempo

inspirada nas fases da vida nada é estático. a peça muda conforme a luz, o ambiente, o olhar.

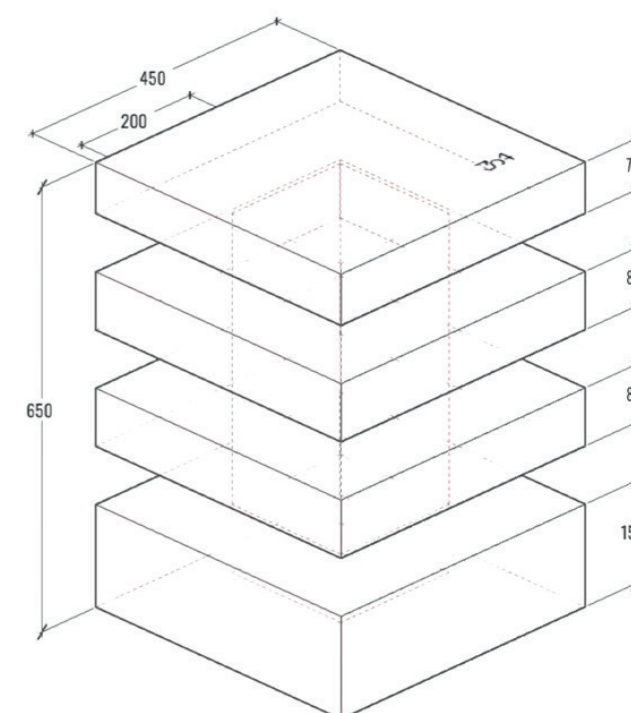



mesas de centro duo

R\$ 4.700,00 – R\$ 9.950,00

diálogo e composição

duo é relação. duas peças independentes que se completam no encontro.

a proposta permite diferentes composições, escalas e leituras espaciais, estimulando o movimento e a interação dentro do ambiente. juntas, criam ritmo. separadas, mantêm sua força individual.

um exercício de equilíbrio entre autonomia e diálogo.

dimensões e peso:

c: 500mm | l: 500mm | a: 600mm
18kg (pequena)

c: 900mm | l: 900mm | a: 450mm
38kg (grande)

materiais:

aço inox 304 escovado
chapas de 3.0mm

categoria:

gesto

duo é diálogo, união. duas peças que coexistem sozinhas e se encaixam perfeitamente. existem melhor juntas

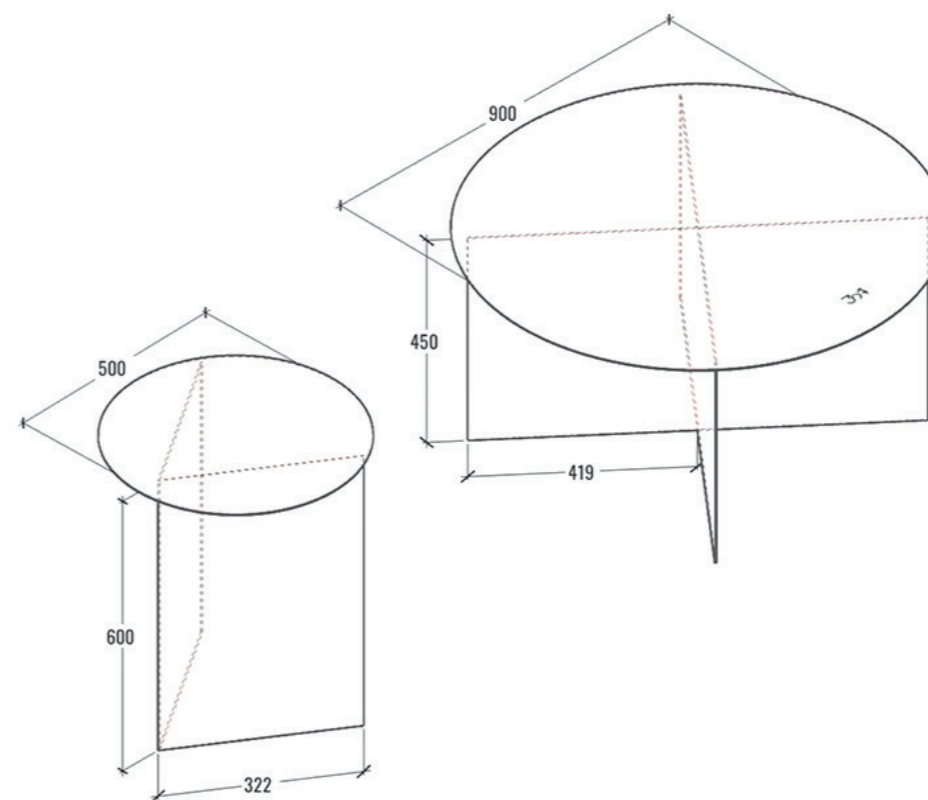



prateleiras horizonte

R\$ 2.360,00 – R\$ 3.700,00 – R\$ 4.710,00

a linha que organiza o espaço

horizonte nasce da ideia de continuidade. uma linha precisa que atravessa o ambiente, organiza o olhar e estrutura o vazio.

com desenho essencial e presença discreta, as prateleiras revelam o equilíbrio entre leveza visual e rigor técnico. o aço inox, trabalhado em espessura mínima, permite que a peça quase desapareça, mantendo apenas aquilo que é necessário.

disponíveis em três medidas, funcionam como sistema adaptável, modular e arquitetônico. mais do que apoiar objetos, horizonte define proporções e cria pausas no espaço. uma linha. um limite. um gesto contínuo.

dimensões e peso:

c: 1000mm | l: 300mm | a: 80mm
09kg (pequena)

c: 1500mm | l: 300mm | a: 80mm
14kg (média)

c: 2000mm | l: 300mm | a: 80mm
18kg (grande)

materiais:

aço inox 304 escovado
chapas de 3.0mm

categoria:

tempo

linha contínua no espaço

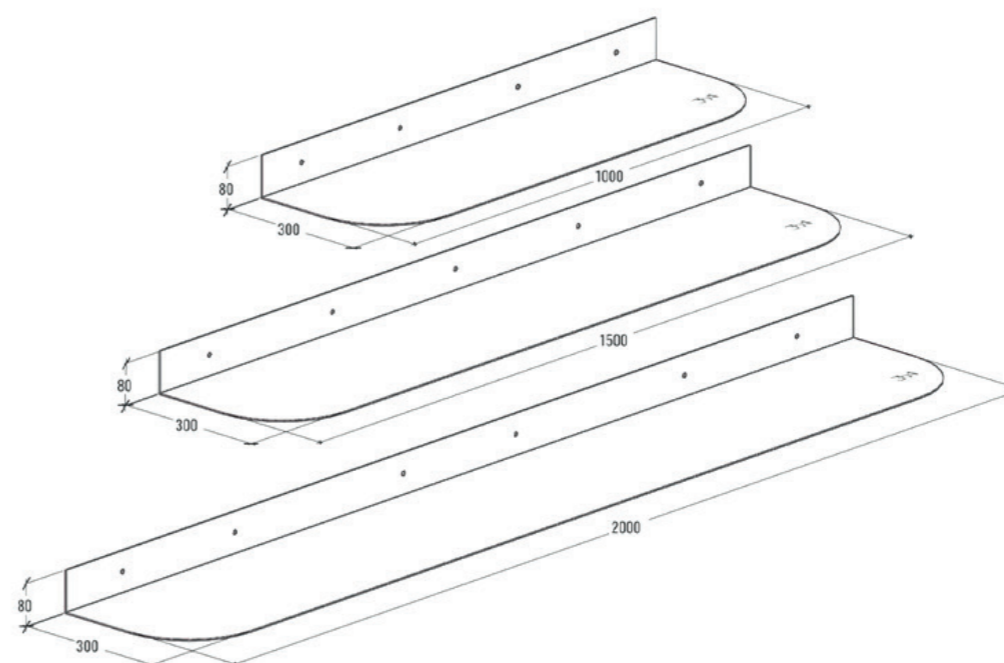



rack macunaíma

R\$ 23.000,00

identidade em contraste

macunaíma traduz contradições. é técnico e instintivo, racional e livre, preciso e expressivo.

inspirado na complexidade da identidade brasileira, o rack assume uma presença forte, quase escultórica, sem abrir mão da funcionalidade. o aço inox surge aqui como território de experimentação capaz de ser industrial, mas também profundamente cultural.

uma peça que carrega múltiplas leituras. assim como o brasil.

dimensões e peso:

c: 2000mm | l: 400mm | a: 500mm
88kg

materiais:

aço inox 304 escovado
chapas de 3.0mm

categoria:

território

carrega brasil, contradição, mistura, modernidade.
“macunaíma traduz o brasil em matéria: técnico e instintivo, racional e livre.”

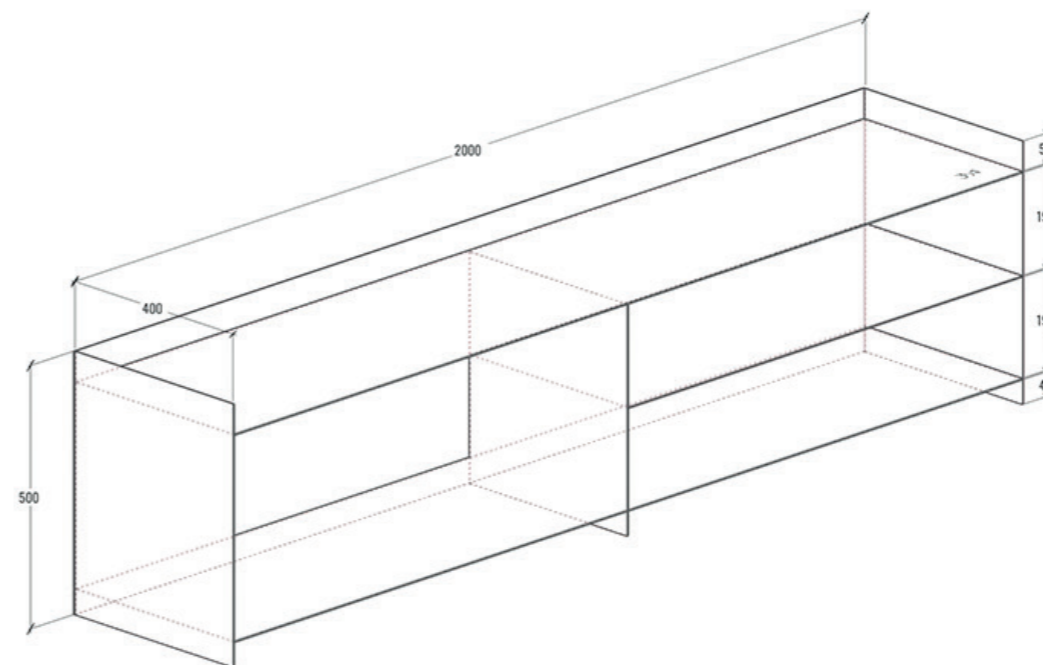



linha signature

a linha signature foi desenvolvida em colaboração com arquitetos parceiros da casacor 2026, transformando criações concebidas para a mostra em peças exclusivas que passaram a integrar o nosso catálogo.

esta coleção reflete nosso compromisso com a inovação e com a criação do inusitado, unindo design autoral, excelência na execução e a capacidade de transformar ideias singulares em objetos atemporais.



aparador vale da lua

R\$ 24.000,00 – R\$ 14.400,00

coleção signature com camilo jr.

sua forma nasce do desenho livre e contínuo da natureza, transformando movimento em matéria através de curvas orgânicas e precisas.

a peça foi concebida inicialmente como um aparador escultórico e decorativo. a partir desse desenho autoral surgiu a ideia de desenvolver a bancada para a casacor, levando a mesma linguagem fluida para um ambiente funcional de banheiro.

produzido em aço inox 304 escovado, o vale da lua transita entre arte e função. seus recortes rebaixados podem receber bandejas soldadas para apoio de bebidas, permitindo que a bancada retorne à sua essência original como aparador.

uma peça pensada para assumir diferentes funções sem perder sua identidade estética.

dimensões e peso:

c: 2290mm | l: 630mm | a: 300mm (peça maior)

c: 2290mm | l: 530mm | a: 100mm (peça menor)

materiais:

aço inox 304 escovado
chapas de 3.0mm e 1.5mm

categoria:

território

inspirado nas pedras do vale da lua

“os tons de luz e reflexo parecem de outro mundo, assim como o vale.”

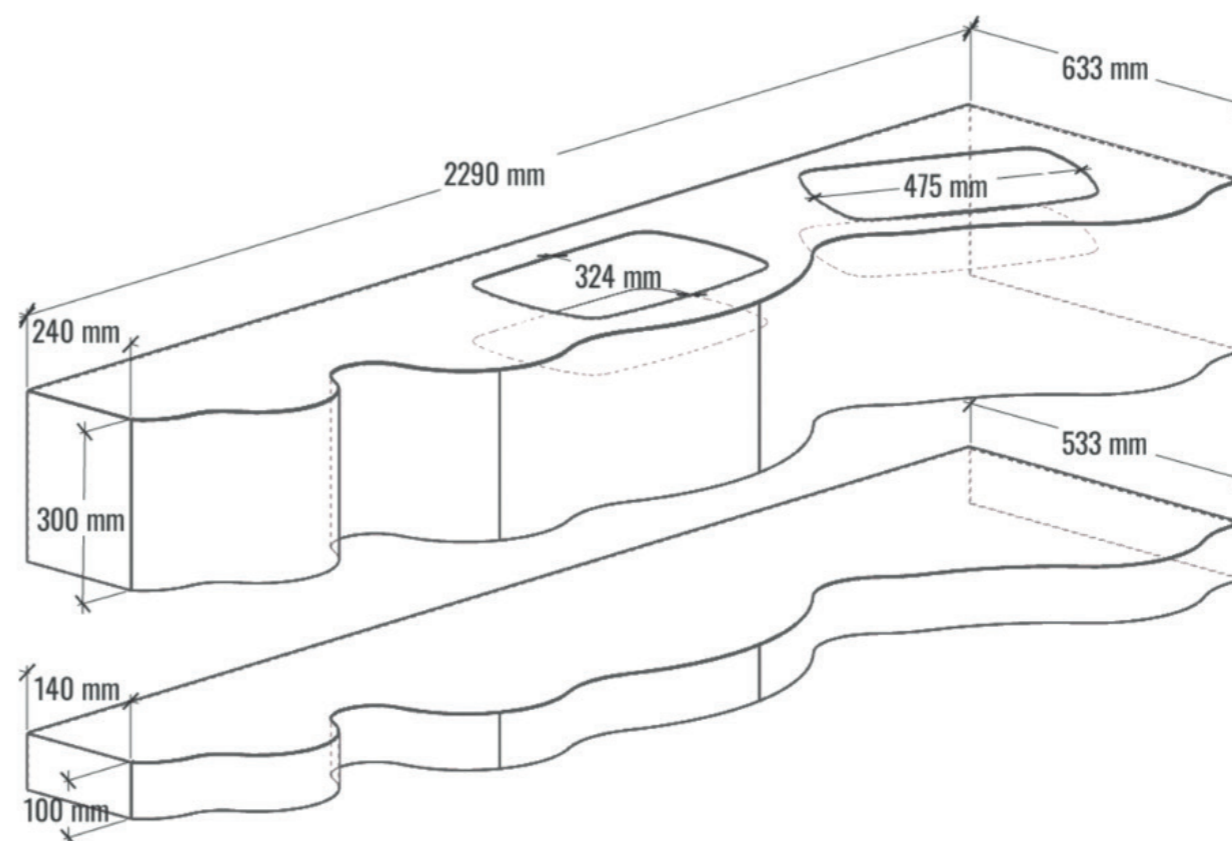



arandela prisma

R\$ 5.500,00

coleção signature com felipe saurin

a arandela prisma traduz a essência do studio 304 ao transformar uma forma geométrica pura em uma experiência de luz e sombra.

suas superfícies facetadas em aço inox criam profundidade visual e revelam diferentes percepções conforme o olhar e a iluminação se modificam ao longo do dia.

dimensões e peso:

c: 220mm | l: 100mm | a: 350mm

materiais:

aço inox 304 escovado
chapas de 2.0mm
iluminação em led 3000k

categoria:

território

estabelece um ponto focal que reconfigura o espaço ao redor através da luz e da geometria.

“o prisma define um território visual.”

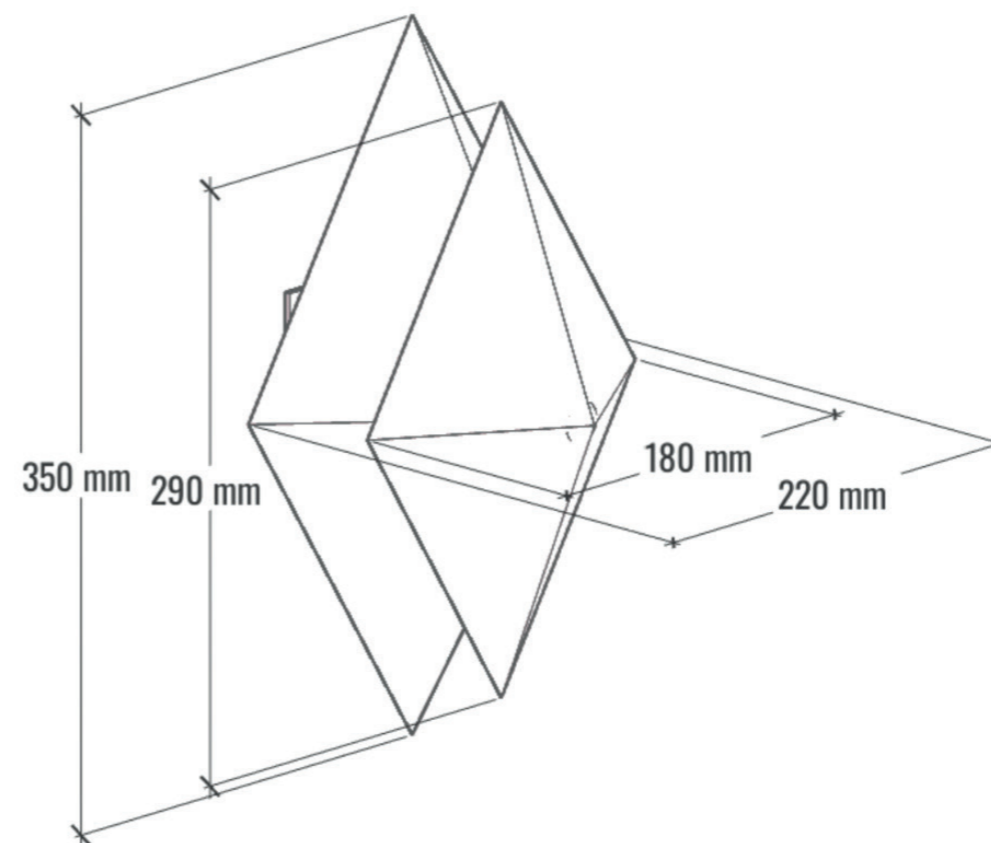

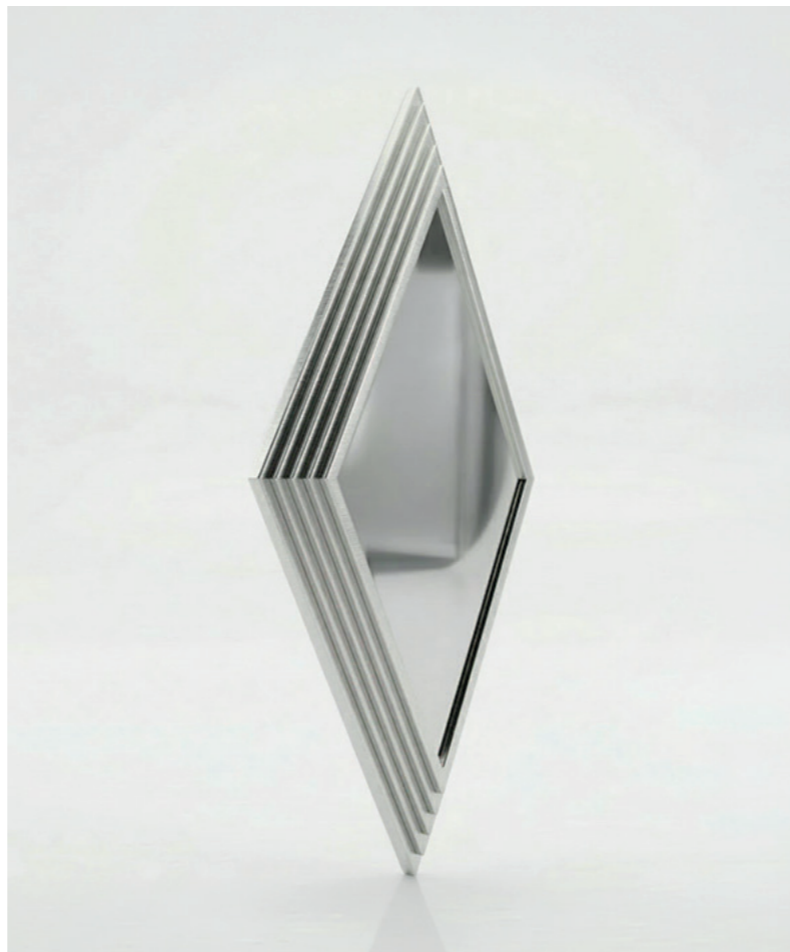

escudo eco

R\$ 19.800,00

coleção signature com felipe saurin

o escudo eco é uma peça que fala sobre presença. seus contornos sucessivos criam uma sensação de expansão contínua, como ondas que se propagam a partir de um mesmo ponto de origem.

entre reflexos, vazios e sobreposições, a matéria ganha leveza e convida o olhar a percorrer suas camadas, revelando novas percepções a cada instante.

dimensões e peso:

c: 1300mm | a: 2000mm

materiais:

aço inox 304 escovado e polido

chapas de 1.2mm

tubos de 20x30

categoria:

tempo

evoca a repetição, a reverberação de um instante e a persistência da forma.

“eco é a materialização de um movimento. a rigidez se transforma em uma sequência infinita de reflexos.”

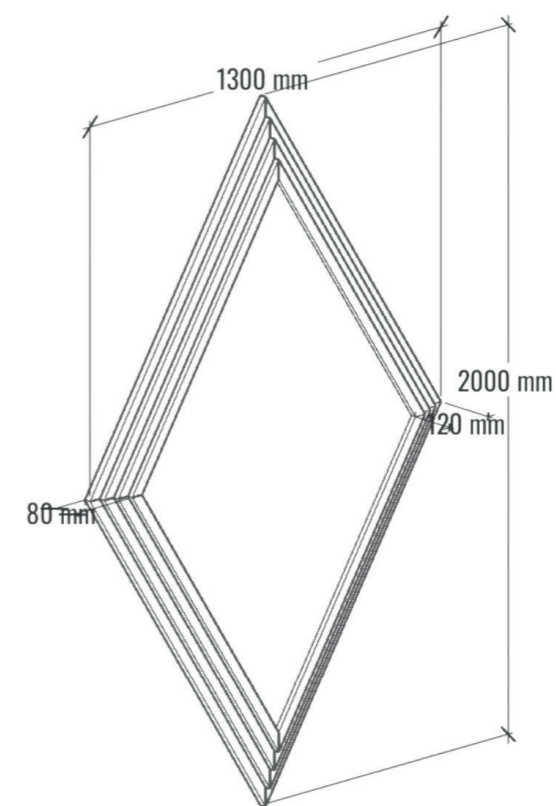

fale conosco e leve exclusividade
para o seu espaço

telefone: (11) 97183-4933
e-mail: pedidos@studio304.com.br
instagram: @studioinox304
site: studio304.com.br

